

ONDA

Design Alessandro Mendini

Istruzioni di montaggio ed utilizzo
Assembling and use instruction

GLAS
ITALIA

ONDA

Design Alessandro Mendini

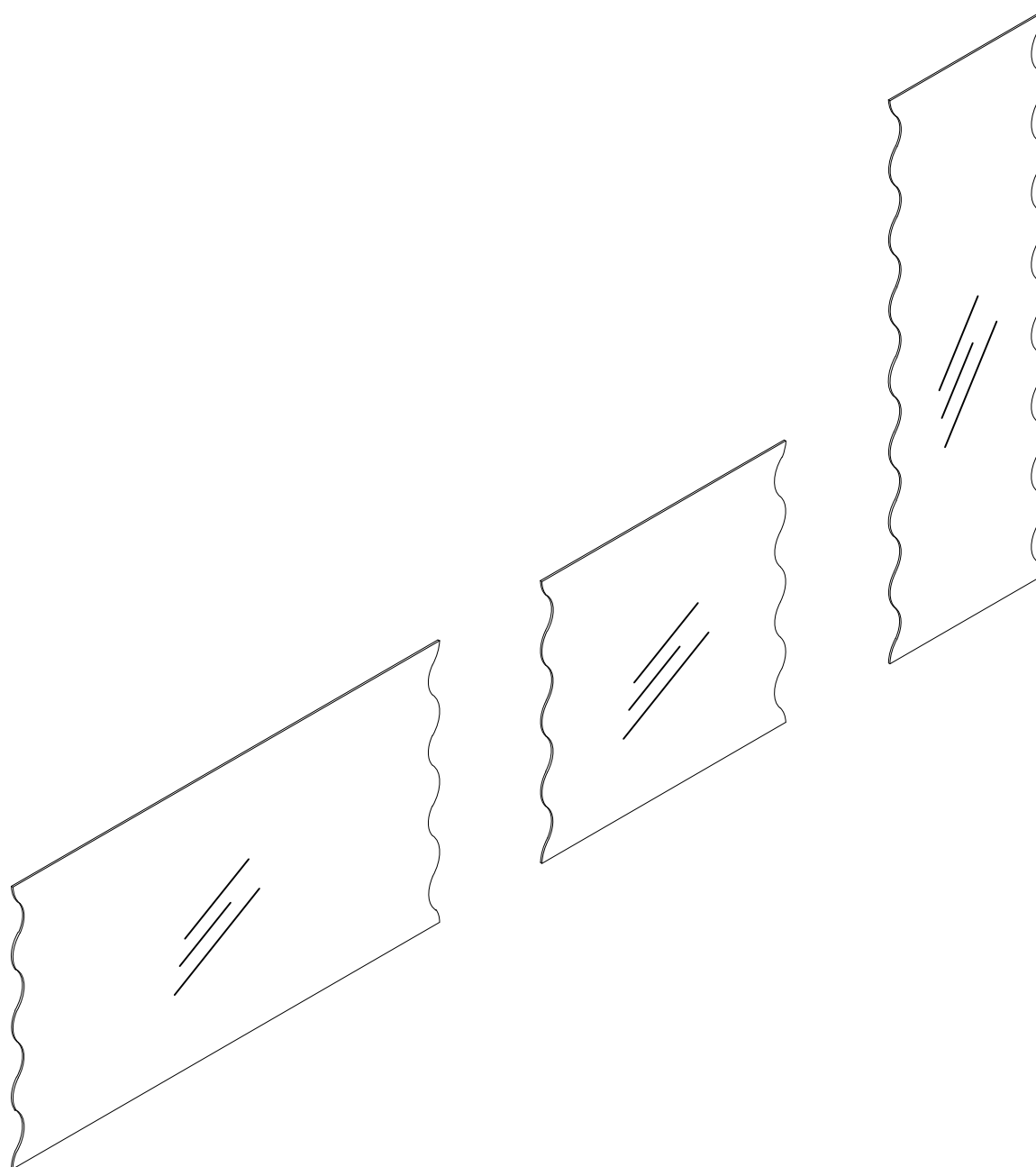

* available with vertical or horizontal fixture

Accessori / Tools

Step 1

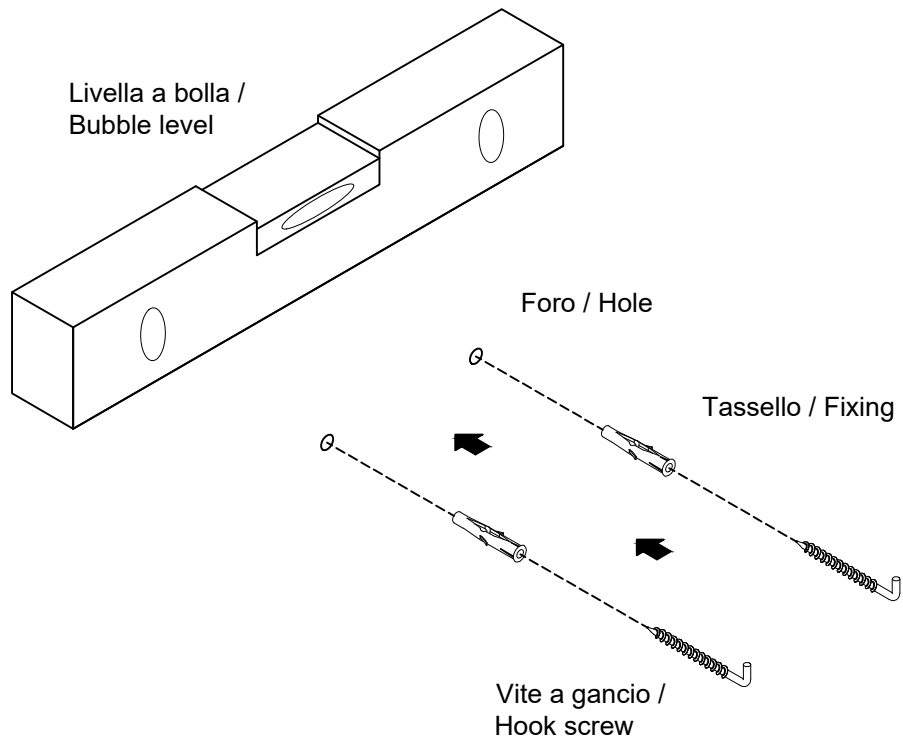

Step 2

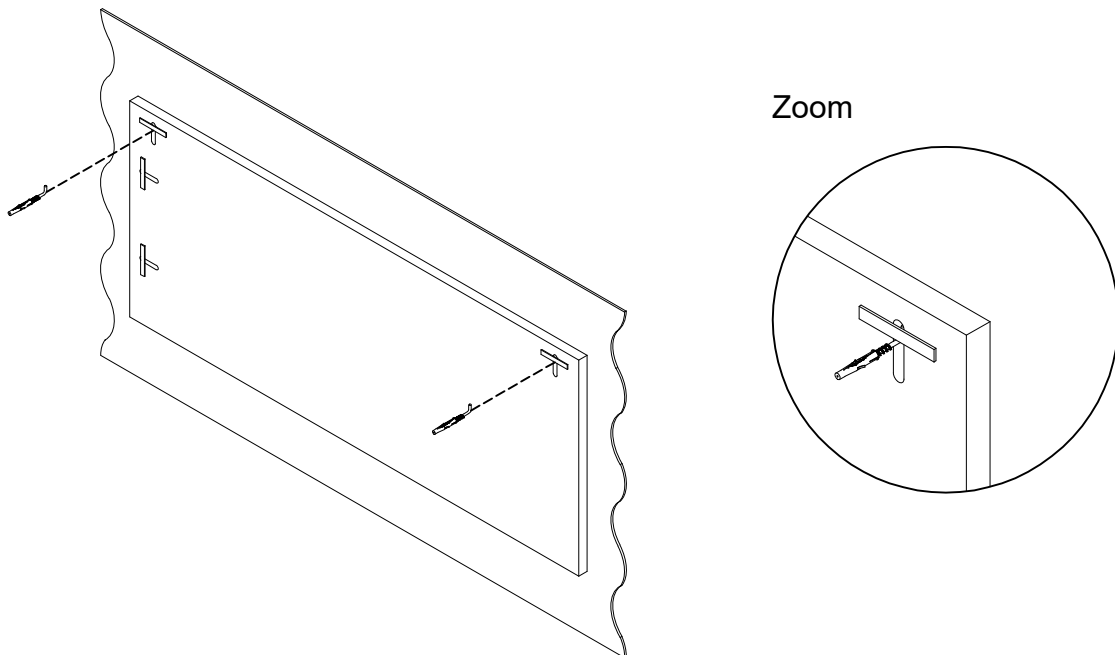

ITALIANO

step 1. Eseguire le misurazioni necessarie per fissare a parete i ganci per l'appendimento, assicurandosi che siano posizionati in maniera perfettamente orizzontale.

Attenzione, utilizzare ganci e tasselli specifici per ogni tipo di parete (cartongesso, mattone pieno e forato, cemento, legno etc...)

step 2. Appendere lo specchio afferrandolo con delicatezza.

ENGLISH

step 1. Take the necessary measurements to fix the hanging hooks to the wall, making sure they are placed perfectly horizontally.

Attention, use specific hooks and anchors for each type of wall (plasterboard, solid and perforated brick, concrete, wood etc...)

step 2. Hang the mirror by grasping it gently.

FRANÇAIS

step 1. Prenez les mesures nécessaires pour fixer les crochets de suspension au mur, en vous assurant qu'ils sont positionnés parfaitement horizontalement.

Attention, utilisez des crochets et des chevilles spécifiques pour chaque type de mur (placoplâtre, brique pleine et perforée, béton, bois, etc...)

step 2. Accrochez le miroir en le saisissant délicatement.

ESPAÑOL

step 1. Tome las medidas necesarias para fijar los ganchos a la pared, asegurándose de que queden perfectamente colocados en horizontal.

Atención, utilice ganchos y tacos específicos para cada tipo de pared (cartón yeso, ladrillo macizo y perforado, hormigón, madera, etc...)

step 2. Colgar el espejo agarrándolo suavemente.

DEUTSCH

step 1. Nehmen Sie die erforderlichen Maße, um die Haken an der Wand zu befestigen, und achten Sie darauf, dass sie perfekt waagrecht positioniert sind.

Achtung, verwenden Sie für jede Art von Wand (Gipskarton, Voll- und Lochziegel, Beton, Holz usw.) spezielle Haken und Dübel.

step 2. Den Spiegel aufhängen, indem Sie ihn vorsichtig anfassen.



ATTENZIONE

Nel maneggiare lo specchio evitare urti e non appoggiarlo su superfici che possano causare scheggiature o graffi.

ATTENTION

When assembling any glass furniture composition, be sure to rest the glass on soft surfaces that will not scratch, chip or abrade it.

ATTENTION

En manipulant le cristal éviter les heurts et ne jamais l'appuyer sur des surfaces pouvant causer de ébréchures ou des griffures.

ATENCIÓN

Al manipular el cristal, evitar los golpes y no apoyarlo sobre superficies que puedan causar marcas o rayas.

ACHTUNG

Um Schäden an dem Glas zu vermeiden, die Glasplatten nicht auf Oberflächen ablegen, die diese verkratzen könnten.

GLAS
ITALIA

Headquarters: via Cavour, 29 Macherio (MB) 20846
Tel: +39 039 2323202 - Email: glas@glasitalia.com - www.glasitalia.com