

# PRISM MIRROR SPECCHI

DESIGN TOKUJIN YOSHIOKA

Istruzioni di montaggio ed utilizzo  
Assembling and use instruction

GLAS  
ITALIA

# PRISM MIRROR SPECCHI

DESIGN TOKUJIN YOSHIOKA

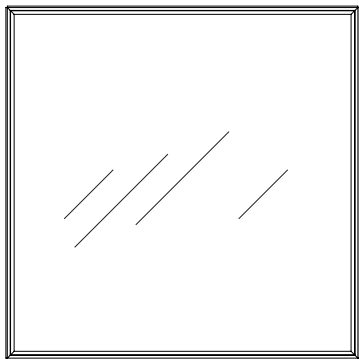

---

Accessori / Tools

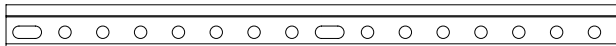

step 1

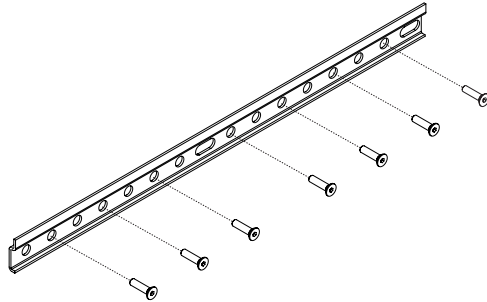

step 2

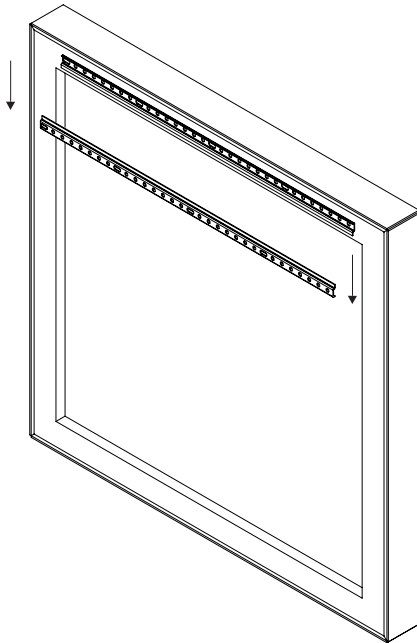

## ITALIANO

**step 1.** Avvitare saldamente la canalina alla parete, assicurandosi che sia perfettamente orizzontale.

Attenzione, non appoggiare lo specchio a terra sforzando spigoli e bordi.

**step 2.** Sollevare lo specchio ed incastrare la canalina avvitata sul retro dello stesso nella canalina avvitata alla parete.

## ENGLISH

**step 1.** Firmly fix the board to the wall, ensuring it is perfectly horizontal .

Attention, do not lean the mirror on the ground forcing the edges.

**step 2.** Lift the mirror up and join the screwed board of the back to the board fixed on the wall.

## FRANCAIS

**step 1.** Visser la barre de fixation à la paroi, en s'assurant qu'elle soit parfaitement horizontale.

Attention, ne pas placer le miroir au sol en forçant les coins et les bords.

**step 2.** Soulever le miroir et fixer la barre vissée à l'arrière du miroir dans la barre fixée à la paroi.

## DEUTSCH

**step 1.** Schrauben Sie den Stab gut an der Wand fest, versichern Sie sich, dass er exakt waagrecht ist.

Achtung: der Spiegel darf nicht auf den Boden gelegt werden und üben Sie keinen Druck auf die Kanten und Ränder aus.

**step 2.** Hängen Sie den Spiegel mit der rückseitigen Aufhängung an der Wand montierten Stab.

## ESPAÑOL

**step 1.** Atornillar con fuerza la barra a la pared, asegurándose que esté perfectamente horizontal.

Atención, no apoyar el espejo al suelo forzando las aristas y los bordes.

**step 2.** Levantar el espejo y encajar la barra atornillada detrás del mismo en la barra atornillada a la pared.



## ATTENZIONE

Nel maneggiare lo specchio, evitare urti e non appoggiarlo su superfici che possano causare scheggiature o graffi.

## ATTENTION

When assembling any glass furniture composition, be sure to rest the glass on soft surfaces that will not scratch, chip or abrade it.

## ATTENTION

En manipulant le miroir, éviter les heurts et ne jamais le poser sur des surfaces pouvant l'ébrécher ou le griffer.

## ACHTUNG

Achten Sie beim Umgang mit dem Spiegel darauf, diesen nicht auf Oberflächen abzulegen, die ihn verkratzen oder beschädigen könnten und vermeiden Sie Stöße.

## ATENCIÓN

Al transportar el espejo, evitar golpes y no apoyarlo sobre superficies que puedan causar marcas o rayas.

