

LADY HIO  
DESIGN PHILIPPE STARCK

Istruzioni di montaggio ed utilizzo  
Assembling and use instruction

GLAS  
ITALIA

# LADY HIO

DESIGN PHILIPPE STARCK

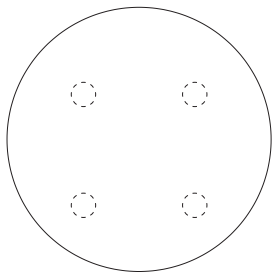

---

## Accessori / Tools

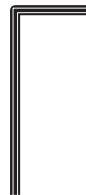
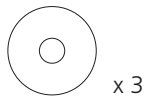

step 1

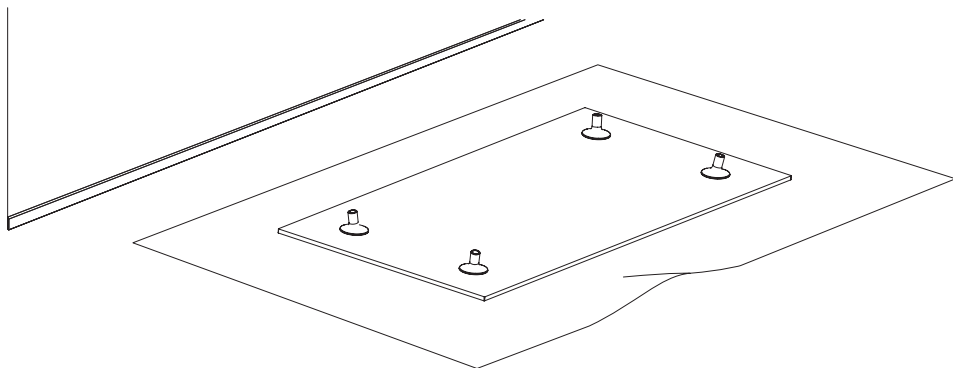

step 2

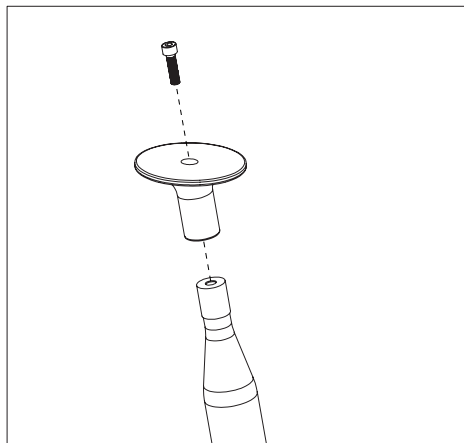
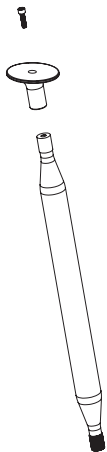

step 3

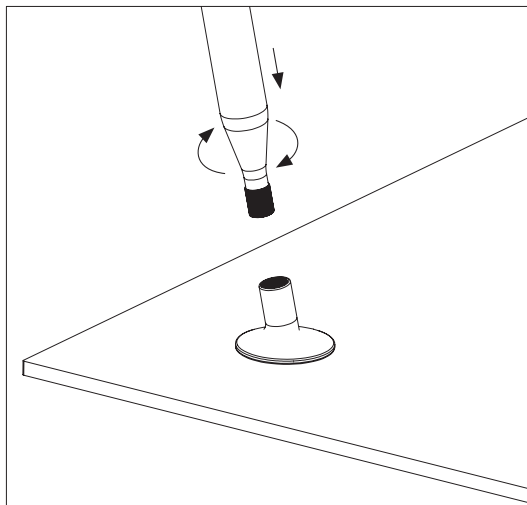
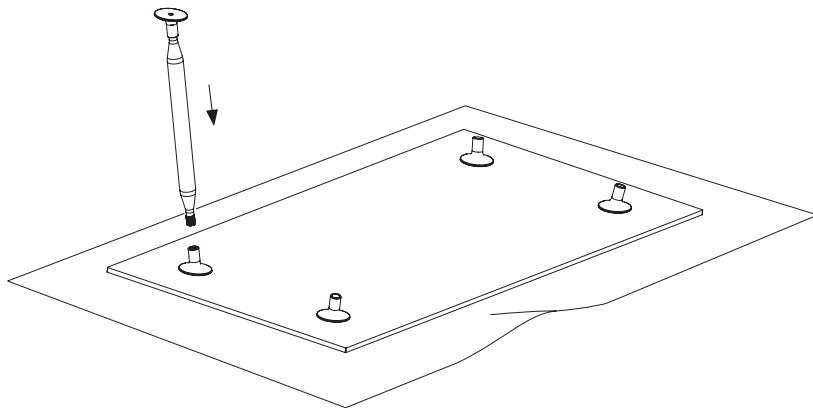

step 4

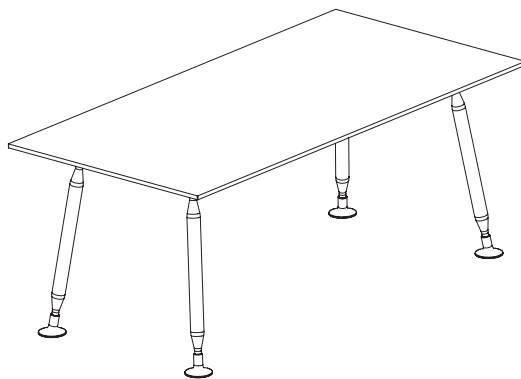
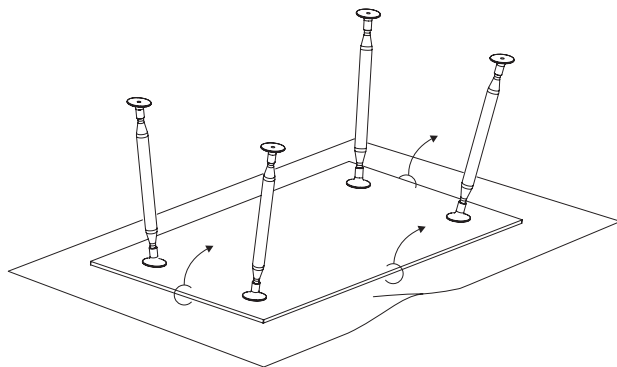

step 5

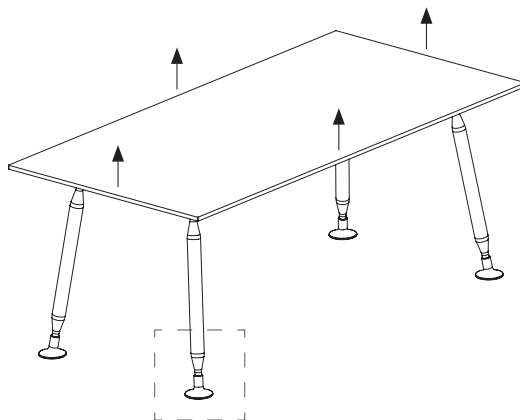

Spessore di  
compensazione / Spacer

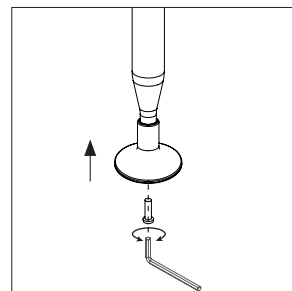
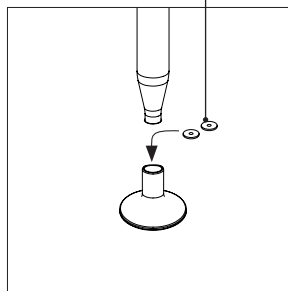
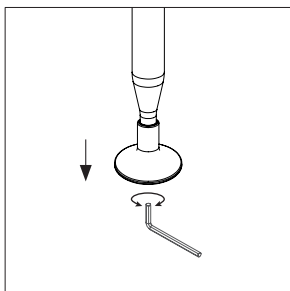

## ITALIANO

**step 1.** Posizionare il piano in cristallo con gli elementi metallici filettati rivolti verso l'alto, appoggiato su una superficie morbida, in modo da evitare graffi e scheggiature.

**step 2.** Fissare i piedi alle gambe, senza stringere a fondo le viti (i piedi devono poter ruotare).

**step 3.** Avvitare fino a fine corsa le gambe agli elementi metallici del piano.

**step 4.** Capovolgere il tavolo afferrandolo dal piano e non dalle gambe, e posizionarlo a terra. Ruotare i piedi, fino a raggiungere il giusto orientamento.

**step 5.** In caso uno dei quattro piedi non appoggi perfettamente a terra, sollevare il tavolo, svitare il piede ed inserire al suo interno uno o più spessori di compensazione (in dotazione) in base alle necessità. Riavvitare quindi il piede e ripetere le operazioni già svolte.

## ENGLISH

**step 1.** Place the glass top with the threaded metal elements facing upwards on a soft surface in order to avoid damage.

**step 2.** Fix the feet to the legs without fully tightening the screws (the feet should freely turn).

**step 3.** Securely screw the legs to the metal parts of the top.

**step 4.** Turn the table over, taking it from the top and not the legs and place it on the floor. Turn the feet until the correct orientation is achieved.

**step 5.** If one of the four feet doesn't lay perfectly on the floor, unscrew it and insert inside one or more supplied spacers according to the necessity. Screw again the feet and repeat the steps already done.

## FRANÇAIS

**step 1.** Positionner le plateau en cristal avec les plaques métalliques positionnés vers le haut, en l'appuyant sur une surface moelleuse pour éviter griffures ou ébréchures.

**step 2.** Fixer la partie métallique aux pieds, sans serrer

complètement les vis (la partie métallique doit pouvoir tourner).

**step 3.** Serrer complètement les pieds a les plaques métalliques du plateau.

**step 4.** Renverser la table en la saisissant par le plateau et non par les pieds et le positionner au sol.

Tourner la partie métallique des pieds jusqu'à obtenir l'orientation correcte.

**step 5.** Si l'un des quatre pieds ne repose pas parfaitement au sol, soulever la table, dévisser le pied et insérer une ou plusieurs épaisseurs de compensation (fournies) en fonction des besoins. Resserrez ensuite le pied et répétez les opérations déjà effectuées.

## DEUTSCH

**step 1.** Legen Sie die Glasplatte mit den Metallteilen nach oben auf eine weiche Oberfläche, um Kratzer oder Beschädigungen zu vermeiden.

**step 2.** Befestigen Sie die Metallfüßchen an den Glasfüßen, aber nicht zu fest schrauben (die Metallfüße sollen sich noch in beide Richtungen drehen können).

**step 3.** Schrauben Sie fest die Glasfüße mit den Metallteilen der Tischplatte zusammen.

**step 4.** Drehen Sie nun den Tisch um, indem Sie ihn an der Platte und nicht an den Füßen greifen, und legen Sie auf den Boden. Schrauben Sie die Füße, bis die richtige Ausrichtung erreicht ist.

**step 5.** Falls notwendig, um die optimale Stabilität zu erreichen, schrauben Sie die Füße leicht ab, um die Höhe zu regulieren.

## ESPAÑOL

**step 1.** Poner el sobre de cristal con los elementos metálicos fileteados hacia arriba. Ponerlo en una superficie mullida para evitar rasguños y mellas.

**step 2.** Fijar los pies a las patas sin apretar completamente los tornillos ( los pies tienen que girar).

**step 3.** Atornillar hasta el final las patas a los elementos metálicos del sobre.

**step 4.** Voltear la mesa cogiéndola por el sobre y no por las patas y ponerlo al suelo. Girar las patas hasta alcanzar la orientación correcta.

**step 5.** Si uno de los cuatro pies no apoya perfectamente al suelo, levantar la mesa, desatornillar el pie e insertar en el interior uno o más soportes suministrados a según de la necesidad. Atornillar otra vez el pie y repetir las operaciones ya hechas.



### **ATTENZIONE**

Per capovolgere il tavolo afferrarlo dal piano e mai dalle gambe. Per gli spostamenti non spingere o trascinare il tavolo ma sollevarlo.

### **ATTENTION**

To upend the table hold it by the top and never the legs. Moving it, do not push or drag it, but lift it by its top.

### **ATTENTION**

Pour retourner la table, la saisir par le plateau et jamais par les jambes. Pour déplacer la table ne pas la pousser ni la traîner, mais toujours la soulever.

### **ACHTUNG**

Um den Tisch umzudrehen, muss der Tisch an der Platte und nicht an den Füßen gegriffen werden. Beim Umstellen des Tisches, diesen niemals schieben oder ziehen, sondern ihn immer anheben.

### **ATENCIÓN**

Al voltear la mesa, sujetarlo por el plano, nunca por las patas. A la hora de desplazarla, no se debe empujar la mesa, sino levantarla sujetándola por el plano.



