

# SHIMMER tavoli

DESIGN PATRICIA URQUIOLA

Istruzioni di montaggio ed utilizzo  
Assembling and use instruction

GLAS  
ITALIA

# SHIMMER tavoli

DESIGN PATRICIA URQUIOLA

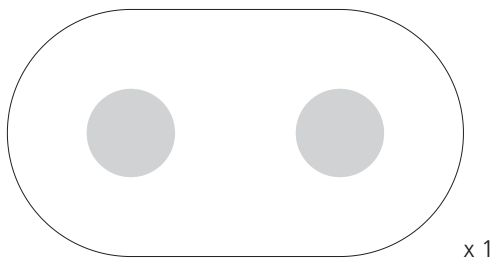
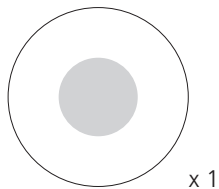
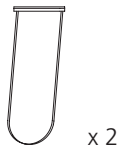
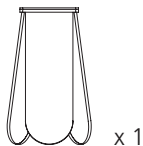

**SHI08/SHI09/SHI10/SHI11/SHI12**

**SHI13**

---

Accessori / Tools

**step 1** SHI08/SHI09/SHI010/SHI11/SHI12

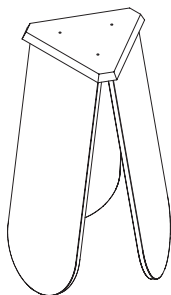

---

**step 2** SHI08/SHI09/SHI010/SHI11/SHI12

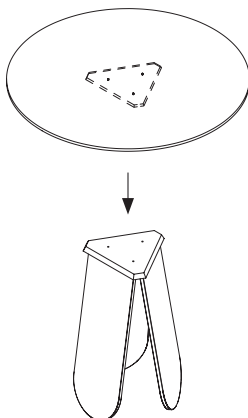

**step 3** SHI08/SHI09/SHI010/SHI11/SHI12

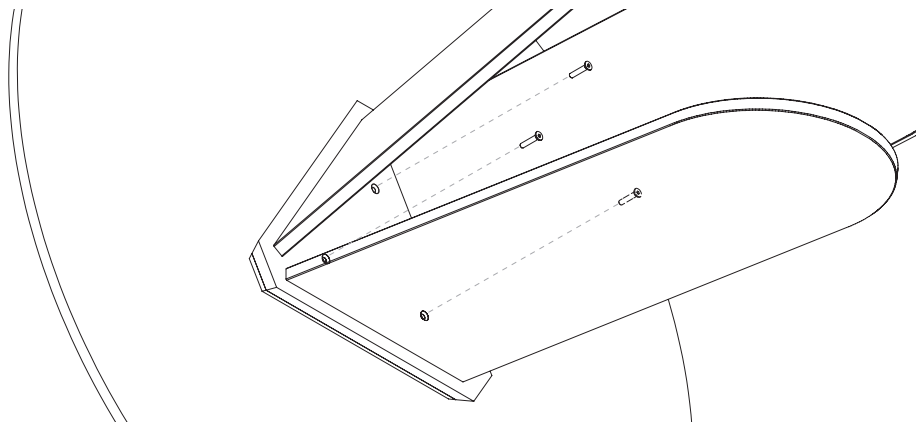

**step 1** SHI13

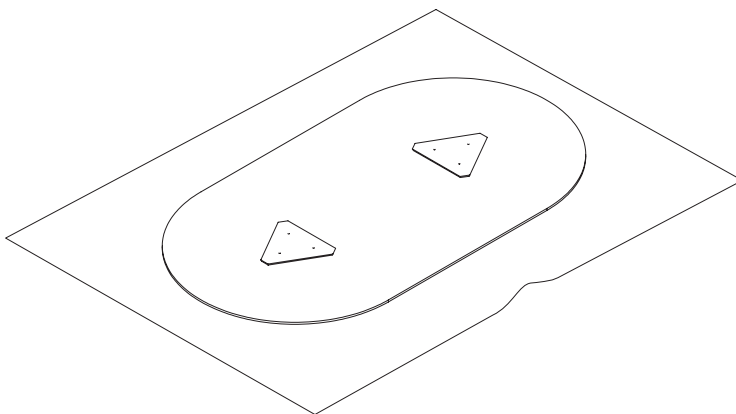

**step 2** SHI13

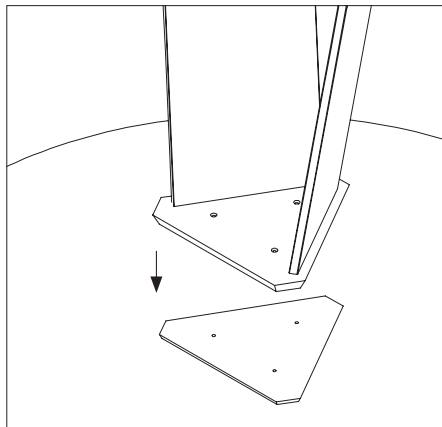
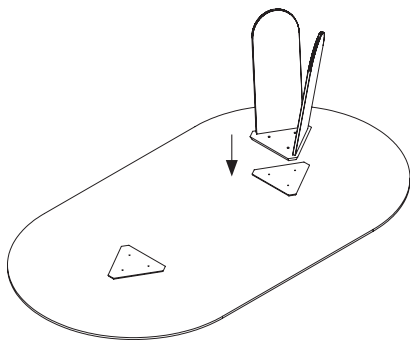

**step 3** SHI13

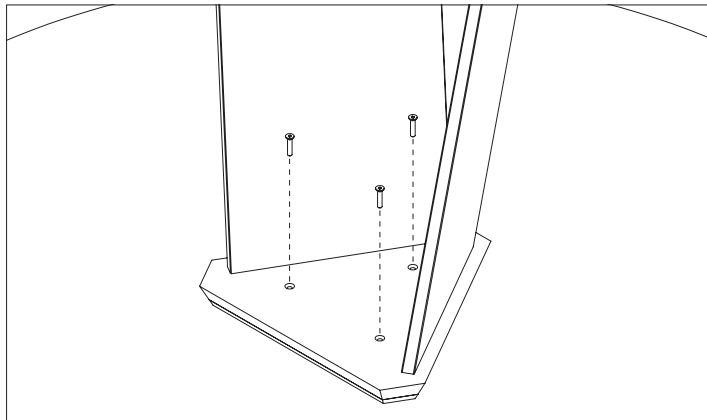

**step 4** SHI13

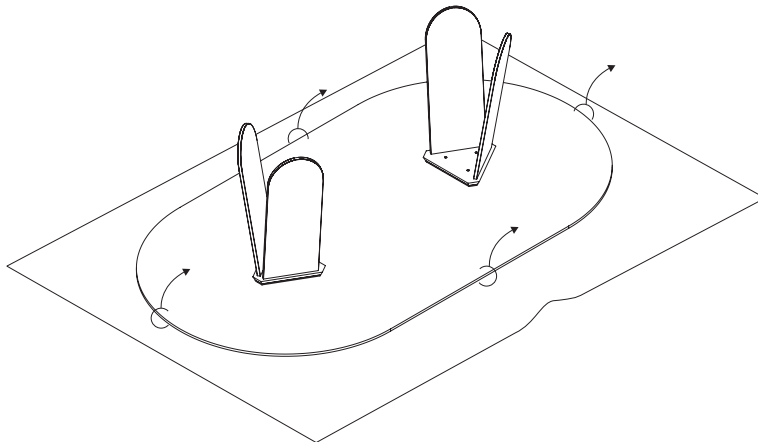

## SHIMMER cod. SHI08/SHI09/SHI10/SHI11/SHI12

### ITALIANO

- step 1.** Posizionare la base a terra.  
**step 2.** Appoggiare il piano allineando le due piastre metalliche.  
**step 3.** Avvitare le viti

### ENGLISH

- step 1.** Position the base on the floor.  
**step 2.** Place the top onto the base aligning the two metal plates.  
**step 3.** Screw the two parts together. Do not over tighten.

### FRANÇAIS

- step 1.** Positionner la base au sol.  
**step 2.** Appuyer le plateau en alignant les deux plaques métalliques.  
**step 3.** Serrer les vis.

### DEUTSCH

- step 1.** Legen Sie den Unterbau auf den Boden.  
**step 2.** Legen Sie die Tischplatte auf den Unterbau, so daß die Metallringe der Platte und des Unterbaus zusammenpassen.  
**step 3.** Ziehen Sie die Schrauben fest.

### ESPAÑOL

- step 1.** Poner la base al suelo.  
**step 2.** Apoyar el sobre alineando las dos planchas metálicas.  
**step 3.** Atornillar los tornillos.

## SHIMMER cod. SHI13

### ITALIANO

- step 1.** Posizionare il piano in cristallo con le piastre metalliche rivolte verso l'alto, appoggiato su una superficie morbida, in modo da evitare graffi e scheggiature.  
**step 2.** Appoggiare le piastre metalliche delle gambe su quelle del piano, facendole combaciare.  
**step 3.** Avvitare le viti  
**step 4.** Capovolgere il tavolo afferrandolo dal piano e non dalle gambe.

### ENGLISH

- step 1.** Place the glass top, with metal plates facing upwards, on a soft surface in order to avoid damage.  
**step 2.** Align the metal plates on the legs with those of the top.  
**step 3.** Screw the parts together. Do not over tighten.  
**step 4.** Turn the table over into its correct position. Always lift it from the top and not from the legs.

### FRANÇAIS

- step 1.** Positionner le plateau en cristal avec les plaques métalliques positionnés vers le haut, en l'appuyant sur une surface moelleuse pour éviter griffures ou ébréchures.  
**step 2.** Appuyer les plaques métalliques des pieds sur lesquelles du plateau, de sorte qu'elles coïncident.  
**step 3.** Serrer les vis.  
**step 4.** Renverser la table en la saisissant par le plateau et non par les pieds.

## DEUTSCH

**step 1.** Legen Sie die Glasplatte mit Metallteile nach oben auf eine weiche Oberfläche, um Kratzer und Ab-splitterungen zu vermeiden.

**step 2.** Stecken Sie die Metallteile der Füße in die Metall-teile der Tischplatte ein.

**step 3.** Ziehen Sie die Schrauben fest, um die Metallteile zusammen zu befestigen.

**step 4.** Drehen Sie nun den Tisch um, indem Sie ihn an der Platte und nicht an den Füßen greifen.

## ESPAÑOL

**step 1.** Poner el sobre de cristal con las planchas metali-cas hacia arriba y apoyado en una superficie mullida para evitar rasguños y mellas.

**step 2.** Apoyar las planchas metalicas de las patas en aquellas del sobre de manera que encajen.

**step 3.** Atornillar los tornillos.

**step 4.** Voltear la mesa cogiendola por el sobre y no por las patas.



## ATTENZIONE

Nel maneggiare i componenti in cristallo evitare urti e non appog-giarli su superfici che possano cau-sare scheggiature o graffi.

## ATTENTION

When handling glass components, please avoid shocks and do not lay them on surfaces that could cause chips or scratches.

## ATTENTION

En maniant les composants en cris-tal éviter les heurts et ne pas les appuyer sur des surfaces qui puis-sent causer des ébréchures ou des griffures.

## ACHTUNG

Während der Handhabung der Glasbestandteile vermeiden Sie Stöße und achten Sie darauf, sie nicht auf Oberflächen abzustellen, die diese zersplittern oder verkratzen könnten.

## ATENCIÓN

Al desplazar las piezas de cristal, evitar choques y evitar apoyarlas sobre superficies que puedan crear marcas o rayas.



